

Touch-Funkfernbedienung für RGB und RGBW Sunricher SR-2819T8

Stellen Sie vor der Installation des Geräts sicher, dass es nicht unter Spannung steht. Bewahren Sie es in einer trockenen und sauberen Umgebung auf. Die Installation darf lediglich eine befähigte Person vornehmen. Sollte das Produkt beschädigt sein, verwenden Sie es nicht weiter und reklamieren es. Installieren Sie das Produkt gemäß Gebrauchsanweisung.

Funktionen

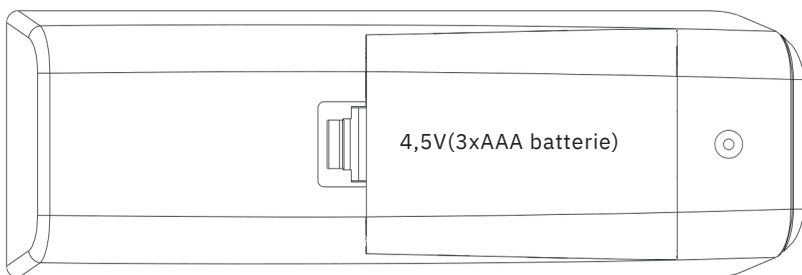
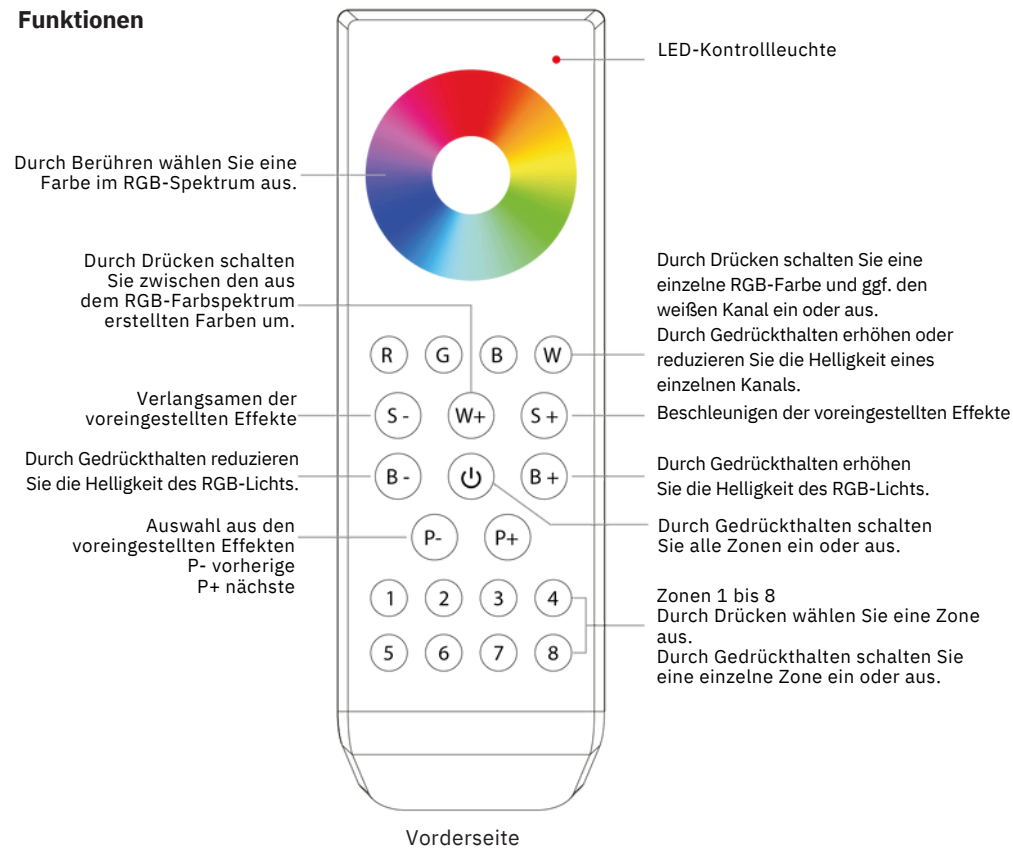

Technische Daten

Betriebsfrequenzen	869,5/916,5/434MHz
Versorgungsspannung	4,5V (3xAAA Batterie)
Betriebstemperatur	0 ~ 40°C
Betriebsfeuchtigkeit	8% ~ 80%
Maße (L x B x H)	131,6 x 43,8 x 24,5 mm
Schutzart	IP20

Eigenschaften

- Steuerung von RGB oder RGBW-Streifen und Leuchten
- Steuerung von 8 Zonen - separat oder synchron
- Reichweite zum Empfänger bis 20 m
- Möglichkeit des Koppelns mit unendlich vielen Empfängern
- Kompatibel mit allen universellen Funkempfängern
- Hoch empfindliche, stabile, schnelle, genaue und zuverlässige Steuerung

Packungsinhalt

- Fernbedienung
- !! Die Packung enthält **keine** Batterien !!

Hinweise zum Koppeln

Schritt 1: Den Funkempfänger gemäß Schaltplan anschließen - siehe Anleitung des Funkempfängers, mit dem Sie das Gerät koppeln wollen (ein Empfänger kann mit max. 8 Fernbedienungen gekoppelt werden).

Schritt 2: Batterien in die Fernbedienung einlegen.

Schritt 3: Die Fernbedienung mittels der Taste  einschalten und warten, bis die Kontroll-LED aufleuchtet. Dann ist die Fernbedienung zum Koppeln bereit.

Koppeln mit einem Funkempfänger

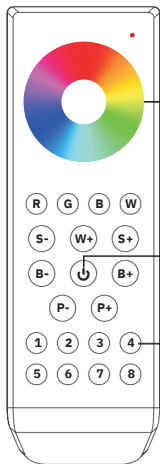

Schritt 2: Die **“Learning Key”** Taste am Funkempfänger drücken oder den Empfänger 3x nacheinander ein- und ausschalten.

Schritt 4: Das Touchpad zur Wahl der Farbe berühren. Das LED-Licht blinkt kurz auf, was bedeutet, dass die gewählte Zone richtig gekoppelt wurde.

Schritt 1: Die Fernbedienung mit dieser Taste einschalten.

Schritt 3: Eine (z. B. Zone 4) wählen.

Koppeln mit einem Funkempfänger - 2. Methode

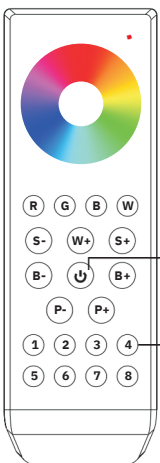

Schritt 1: Den Funkempfänger gemäß Schaltplan anschließen - siehe Anleitung des Empfängers, mit dem Sie das Gerät koppeln wollen (ein Empfänger kann mit max. 8 Fernbedienungen gekoppelt werden) und Batterien in die Fernbedienung einlegen.

Schritt 3: Den Funkempfänger ein- und ausschalten.

Schritt 2: Die Fernbedienung mit dieser Taste einschalten.

Schritt 4: Die Taste der gewählten Zone (z. B. Zone 4) zweimal drücken. Dann die Taste der gegebenen Zone erneut drücken und für 10 Sekunden gedrückt halten. Das LED-Licht blinkt kurz auf, was bedeutet, dass das Koppeln mit der gewählten Zone erfolgreich war.

Entkoppeln

Die **„Learning Key“** Taste am Funkempfänger drücken und für mind. 3 Sekunden gedrückt halten, bis das LED-Licht zweimal aufblinkt. Dann war das Koppeln erfolgreich.

Abmessungen

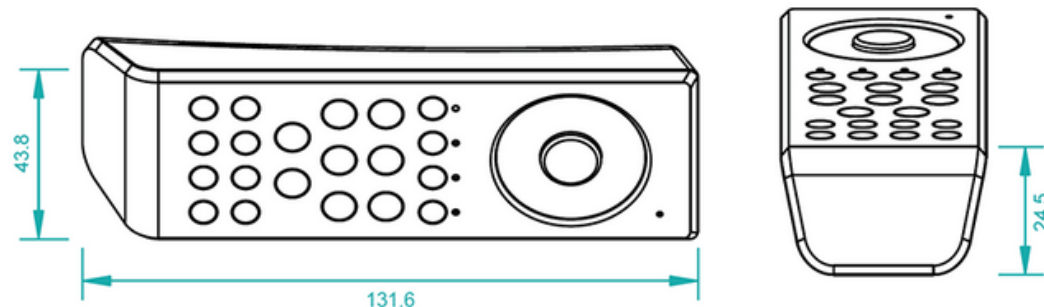

Möglichkeiten des Koppeln mehrerer Empfänger

1) Mehrere Empfänger für eine Zone, z. B. einen Raum

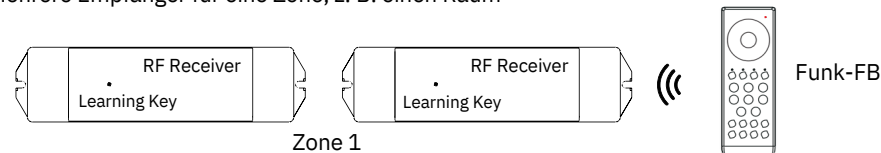

2) Zwei Funkempfänger für zwei separate Zonen, z. B. Räume

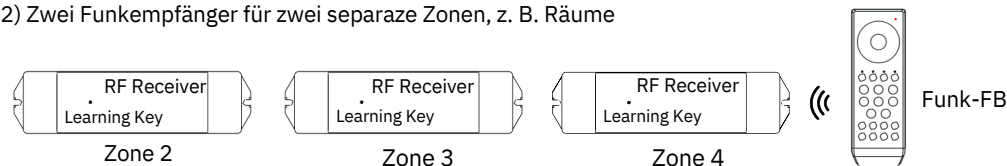

Hinweis

Wie verhindert man eine Störung eines einfarbigen LED-Streifens durch eine RGBW-Fernbedienung?

Beim Koppeln eines einfarbigen LED-Streifens mit einer Fernbedienung für einfarbige LED-Streifen kann es zu einer Störung kommen, wenn in der Nähe eine RGBW-Fernbedienung gekoppelt ist. Diese RGBW-Fernbedienung kann die Kontrolle über einen einfarbigen Streifen übernehmen und auf diesem einen voreingestellten RGB-Effekt starten. Diese Störung lässt sich nicht mit der Fernbedienung für einfarbige LED-Streifen beheben. Gehen Sie deshalb folgendermaßen vor:

1. Koppeln Sie die RGBW-Fernbedienung mit dem Empfänger des einfarbigen Streifens gemäß dem Vorgehen „Koppeln mit einem Funkempfänger - 2. Methode“. Drücken Sie nach dem Koppeln der Fernbedienung mit dem Empfänger eine beliebige Farbe auf dem Farbspektrum der Fernbedienung.
2. Entkoppeln Sie diese Fernbedienung vom Empfänger des einfarbigen Streifens und koppeln Sie diesen mit der Fernbedienung für einfarbige Streifen.

Beschreibung der voreingestellten RGB-Effekte

- Modus 1: Ein- und Ausblenden von zwei beliebigen RGB-Farben
- Modus 2: Ein- und Ausblenden aller drei RGB-Farben
- Modus 3: Aus- und Einblenden aller drei RGB-Farben
- Modus 4: Schnelles Blinken der RGB-Farben
- Modus 5: Sukzessives Ein- und Ausblenden aller drei RGB-Farben
- Modus 6: Sukzessives Einblenden aller drei RGB-Farben
- Modus 7: Sukzessives Ausblenden aller drei RGB-Farben
- Modus 8: Sukzessiver sprunghafter Wechsel aller drei RGB-Farben
- Modus 9: R+B-Mix (Einblenden R / Ausblenden B), dann Einblenden G, dann Ausblenden R / Einblenden B, dann Ausblenden G
- Modus 10: Ausblenden B, dann G+B-Mix (Ausblenden G / Einblenden B), dann R+G-Mix (Ausblenden R / Einblenden G), dann Einblenden R

Voreingestellte RGB-Effekte

Nacheinander laufend von Modus 1 bis Modus 10.
Dann wieder von vorn.

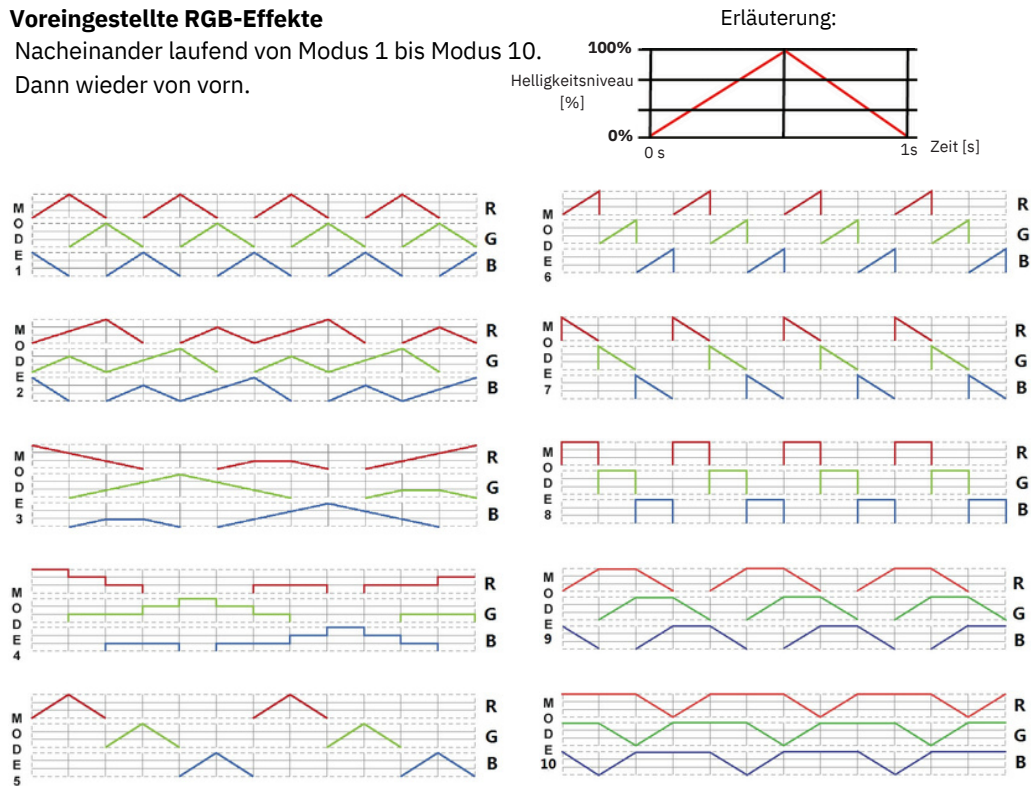

Das Gerät darf nur von befähigten Personen installiert werden. Vergewissern Sie sich vor der Installation, dass Sie in der Lage sind, dieses Produkt richtig anzuschließen. Das Gerät nie anschließen, wenn es unter Spannung steht, und vor dem Einschalten sicherstellen, dass es richtig angeschlossen ist. Keine Änderungen am Gerät vornehmen, es besteht die Gefahr eines Stromunfalls. Das Gerät nicht bei einer Feuchtigkeit und Temperaturen verwenden, bei denen es zu Kondensation im Gerät kommen kann. Kondensation im wie auch außerhalb des Geräts kann zu einem Kurzschluss oder Stromunfall führen. Wenn das Gerät feucht geworden ist, dieses erst wieder verwenden, wenn es wieder trocken ist. Das Gerät lediglich im Rahmen der Betriebstemperatur verwenden.

Entsorgung von Elektro- und Elektronik-Altgeräten



Dieses auf einem Produkt oder seinem Zubehör, auf der Verpackung oder den Begleitdokumenten angeführte Symbol bedeutet, dass das Produkt nicht wie herkömmlicher Hausmüll behandelt werden darf. Nach Ende seiner Lebensdauer ist es bei einer entsprechenden Sammelstelle abzugeben. Elektro- und Elektronik-Altgeräte nicht im Hausmüll entsorgen. Die Behandlung von Abfällen richtet sich in DE nach dem Kreislaufwirtschaftsgesetz – KrWG (BGBl. I S. 212) und in AT nach dem Abfallwirtschaftsgesetz – AWG (BGBl. I Nr. 102/2002) in der geltenden Fassung sowie nach der Richtlinie 2012/19/EU des Europäischen Parlaments und des Rates (WEEE).

DE & AT: Klus Profile GmbH, Amalienstraße 3, 02763 Zittau, www.klusprofile.dez